

Kontrola nastavení motoru K275 a zónového ventilu na rozdělovačích R557MK / R557FMK

- 1) Kontrola nastavení DIP SWITCHŮ (č. 1)
- 2) Kontrola správně nasazeného indikátoru pozice motoru (č. 2 - otevřeno vlevo)
- 3) Ovládací páčka (č. 3) musí být nastavena do polohy otevřeno
- 4) Kontrola základního postavení zónového ventilu (č. 4 - ploška na ON, průřez dřikem v ose s ventilem)

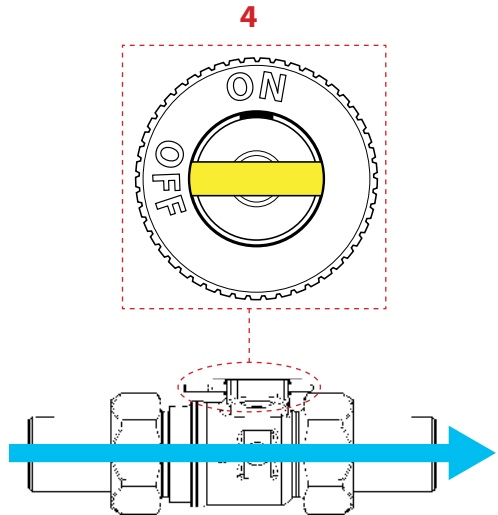
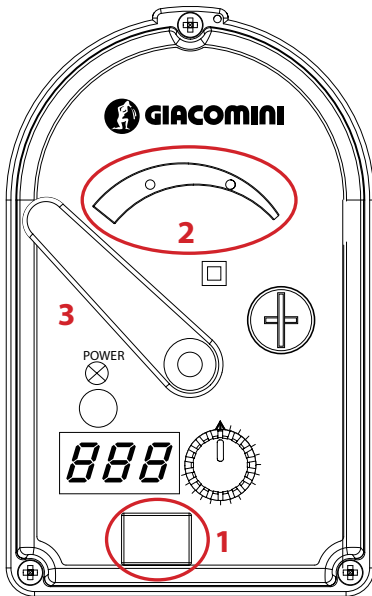

**Správné postavení ventilu
před nasazením motoru**